

# Инструкция по сборке и установке



C 790K

# *Contura*

## EC Declaration of conformity

**Contura** www.contura.eu

### MANUFACTURER

Name NIBE AB/NIBE STOVES  
Address Box 134, Skulptörvägen 10, SE-285 23 Markaryd  
Place of manufacture Markaryd, Sweden

### PRODUCT

Product type Stove fired by solid fuel  
Type designation Contura 790K  
Standard EN 13240 annex ZA  
Intended for use Heating of living accommodation  
Fuels Wood logs  
Special conditions None

### CE-MARKING

Issued 2012  
Nominal output 5 kW  
Fuel type Wood logs  
Flue gas temperature 271° C  
Energy efficiency 80%  
Emission of CO 0,1%

### Appendix

Lighting and installation instructions



Niklas Gunnarsson  
Business area manager NIBE STOVES



#### Подтверждение качества

Камин прошел испытания в SP Technical Research Institute of Sweden и соответствует текущим требованиям Европейского Союза по безопасности продукции (**CE-marking**). Этот продукт произведен в соответствии с документацией, которая является основой для успешного прохождения сертификации и важным критерием для контроля производственного процесса.



#### Дровяной камин Contura 790K отмечен знаком Swan.

Как один из лучших производителей в Швеции, компания Nibe Stoves отмечена знаком Swan и имеет право ставить этот знак на все камины своего производства. Решение производить камины, которые соответствуют требованиям экологической сертификации Swan – часть нашего намерения быть передовой компанией, уважительно и бережно относящейся к окружающей среде. **Номер экологического сертификата SWAN: 378-001.**

Уважаемый владелец камина Contura!

Добро пожаловать в семью Contura.

Мы надеемся, что использование Вашего нового камина принесет Вам немало приятных минут.

Выбор Contura является свидетельством высоких требований, который Вы предъявляете к камину с точки зрения качества и дизайна. Вы можете быть уверены, что этот камин станет неотъемлемой частью вашего дома на долгие годы.

Камин Contura – это не только эффективный источник тепла, он также экологически безопасен.

Пожалуйста, внимательно изучите инструкцию до того, как начать работу по установке и сборке камина, и изучите отдельную инструкцию по эксплуатации до того, как разжечь огонь в первый раз - ЭТО ОЧЕНЬ ВАЖНО!

## Содержание

Техническая информация	4
До установки	4
Подключение к дымоходу	5
Подача воздуха для горения	6
Расстояния для установки	7
Установка теплонакопительного блока	8
Установка монтажных профилей	12
Установка плитки	16
Установка верхней части теплонакопительного блока	19
Удаление съемных частей	21
Установка цокольной дверцы	22

## ОБРАТИТЕ ВНИМАНИЕ:

**Не забудьте связаться с местными органами по согласованию строительной документации до того, как устанавливать камин.** Владелец дома несет персональную ответственность за соблюдение обязательных требований по безопасности и должен иметь разрешение на установку камина, подтвержденное государственным инспектором.

Ваша местная компания, ответственная за чистку труб, также должна быть проинформирована об установке камина, так как установка может повлиять на обычную процедуру чистки труб.

## ВНИМАНИЕ!

**Некоторые поверхности камина становятся очень горячими во время использования камина и могут привести к ожогам при касании.** Также будьте осторожны с теплом, излучаемым через стекло дверцы топки. Размещение горючих материалов ближе отмеченной безопасной дистанции может привести к пожару. Неправильная эксплуатация камина может спровоцировать быстрое воспламенение газов, которое может привести к повреждению Вашего имущества и нанесению вреда здоровью.

## Техническая информация

Мощность 3-7кВт  
Номинальная мощность 5 кВт  
КПД до 80%

Модель 790К  
Высота (мм) 1593  
Ширина (мм) 556  
Глубина (мм) 407  
Вес (кг) 170  
Вес теплонакопительного блока (кг) 110

Сертифицирован в соответствии с:  
European standard EN-13240  
Swedish type approval SITAC SC 0307-11  
Norwegian standard NS 3059, SINTEF - 110-0354  
German standard DIN Plus, RRF - 40 12 3047  
ГОСТ-Р

## Важно помнить!

Установка квалифицированным специалистом

Настоящее руководство содержит инструкции по сборке и установке камина С790К. Мы рекомендуем воспользоваться услугами квалифицированных специалистов для монтажа и подключения камина. За рекомендациями можно обратиться к дилерам Contura. Список официальных дилеров см. на сайте [www.contura.eu](http://www.contura.eu) (выберите русский язык).

### Разрешение на установку

Возможно, Вам потребуется получить разрешение на установку камина или дымохода от местных контролирующих органов. Убедитесь, что Ваш проект установки камина и дымохода соответствует местным стандартам и требованиям.

### Фундамент

Проверьте прочность перекрытий, чтобы убедиться, что они выдержат вес камина и дымохода. Обычно нормальные деревянные перекрытия выдерживают вес до 400 кг, и для установки Contura 700 серии укрепление перекрытий не требуется.

### Панель для защиты пола

Для защиты пола от искр и случайного падения горящих углей камин должен устанавливаться на поверхность из негорючего материала. Она должна защищать пол на расстоянии не менее 300 мм перед дверцей топki и не менее 100 мм по бокам, или на расстоянии 200 мм от дверцы топki со всех сторон. Панель для защиты пола может быть изготовлена из камня, бетона, металла или стекла. Можно установить стеклянные и металлические панели для защиты пола производства Contura для моделей 700 серии (дополнительное оборудование).

## До установки

Если топку нужно переместить, до перемещения нужно удалить все съемные элементы топочной камеры. После установки камина съемные элементы устанавливаются на место в обратном порядке.

- 1 Дровяная решетка
- 2 Колосниковая решетка
- 3 Теплоотражающая пластина
- 4 Футеровка топочной камеры

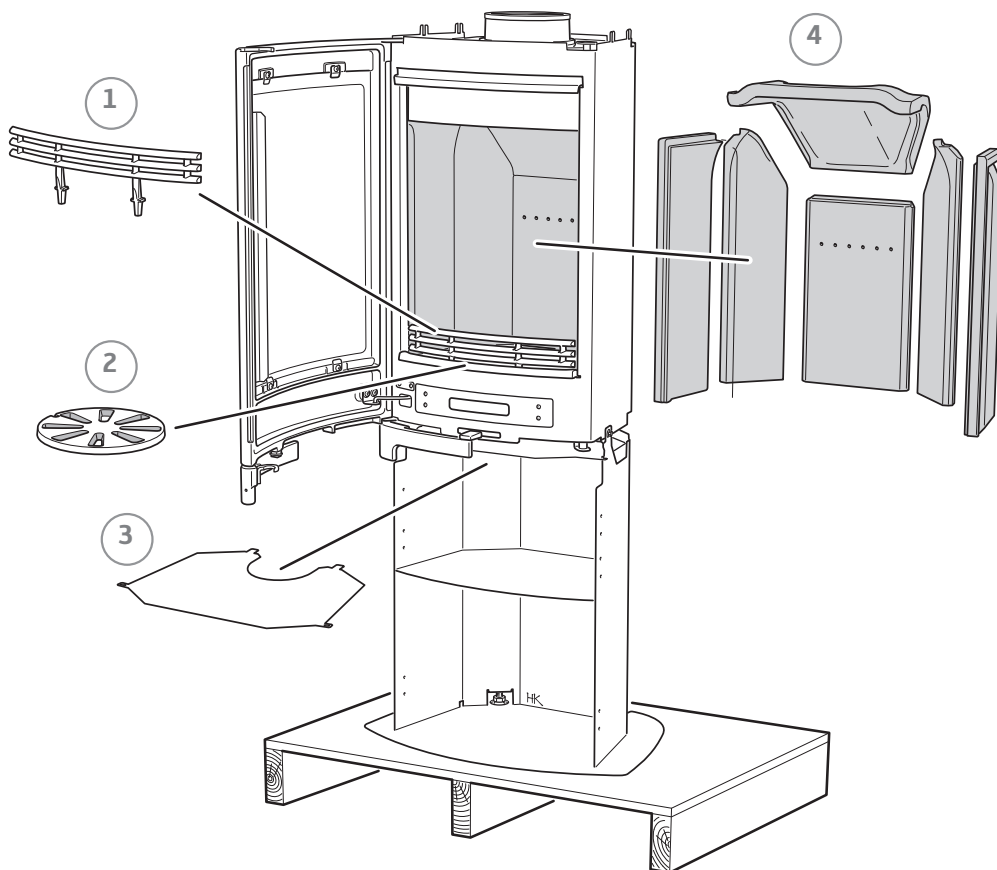

## Подключение к дымоходу

- Камин подходит для подключения к дымоходу, выдерживающему температуру не менее 350 °С.
- Внешний диаметр гильзы для подключения к дымоходу - 150 мм.
- Тяга дымохода должна обеспечивать отрицательное давление в минимум 12 Па. Тяга зависит как от длины и диаметра дымохода, так и от качества его изоляции. Минимальная рекомендованная длина трубы дымохода составляет 3,5 метра. Диаметр трубы должен равняться 140-160 мм (сечение 150-200 см<sup>2</sup>).
- Тяга уменьшается в дымоходах с острыми изгибами и горизонтальными секциями. Допустимы горизонтальные секции длиной до 1 м, при условии, что длина вертикальной секции будет не менее 5 м.
- При конструировании дымохода должна быть предусмотрена возможность легкого доступа к дымовым заслонкам. Начало дымохода должно быть доступно для прочистки.
- Тщательно проверьте изоляцию дымохода: не должно быть утечек воздуха по стыкам и заслонкам.

### Заднее подключение к каменному дымоходу

Задняя панель должна быть установлена до начала работ по заднему подключению к дымоходу.

**В пакете с инструкциями находятся два винта-барашка для заглушки/гильзы.**

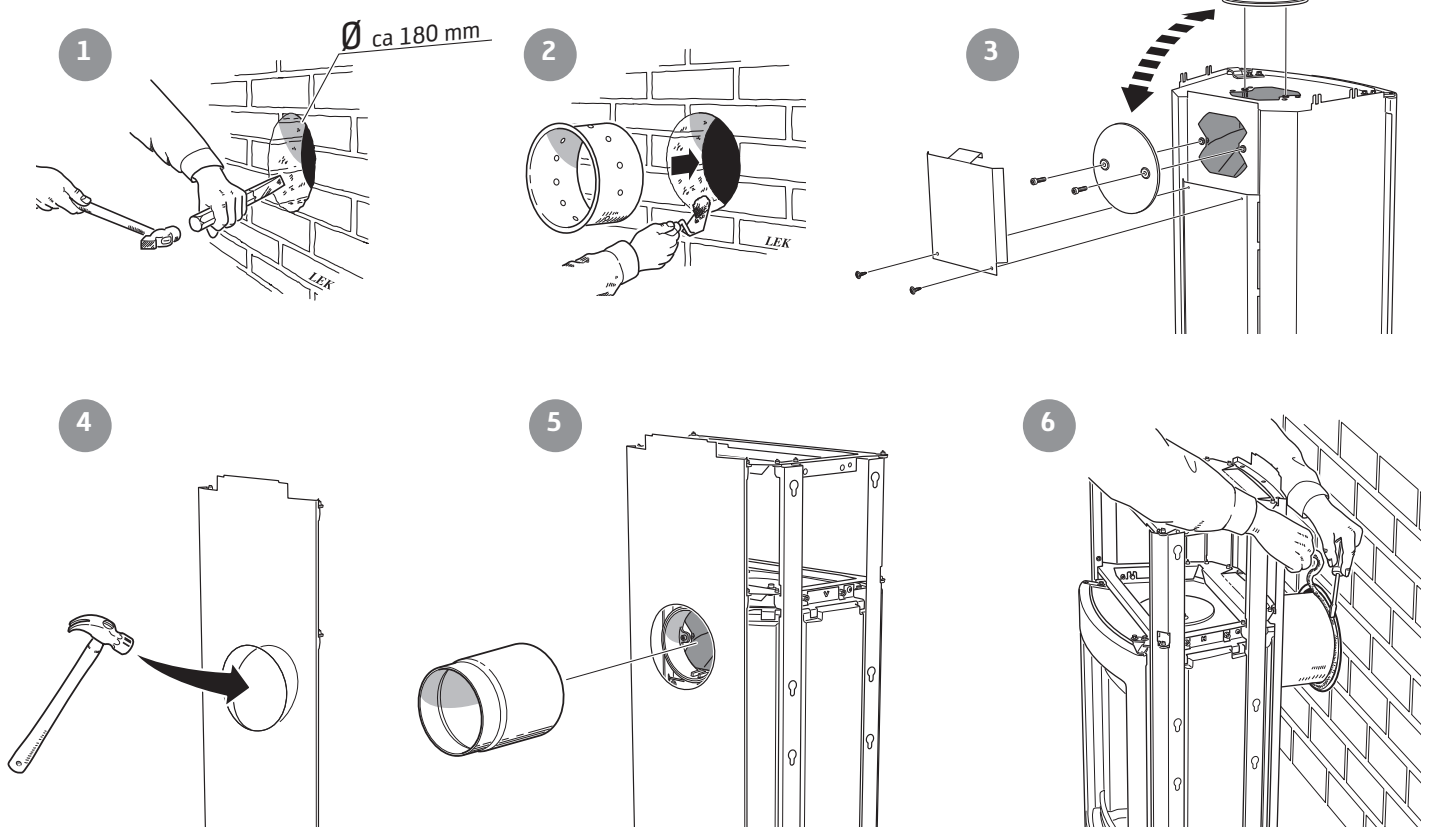

### Верхнее подключение к дымоходу

Конвекционная решетка должна быть установлена до начала работ по подключению к дымоходу

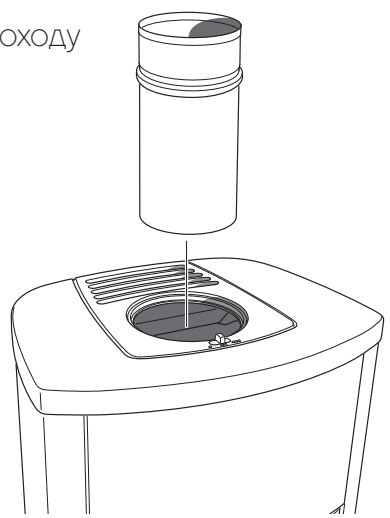

**!** Убедитесь, что прокладка вокруг кольца не смещена. При необходимости дополнительной изоляции, используйте термостойкие герметики.

## Подача воздуха для горения

При установке камина в комнате, объем потребляемого в помещении воздуха увеличивается. Дополнительный воздух может подаваться в помещение через вентиляционное отверстие во внешней стене, либо напрямую в топку камина через воздуховод, подключенный к впускному отверстию в нижней части камина. Для нормального горения необходимо около 15 м<sup>3</sup>/ч воздуха.

Разъем для подключения воздуховода имеет внешний диаметр 67 мм. Если длина воздуховода превышает 1 м, его диаметр должен быть увеличен до 100 мм.

В нагреваемых областях воздуховод должен быть изолирован 30-мм слоем минеральной ваты, покрытой изоляцией от влаги (пластик). Важно тщательно изолировать место прохода воздуховода через стену (или пол), используя герметики.

Можно установить стандартный воздуховод производства Contura длиной 1 м (дополнительное оборудование).

### Варианты установки

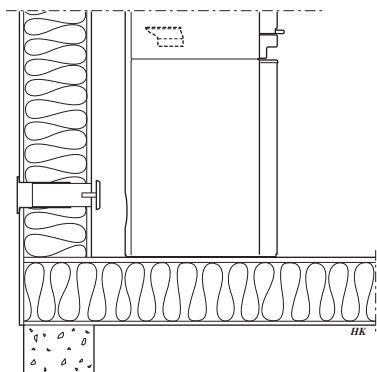

Непрямая подача воздуха через внешнюю стену

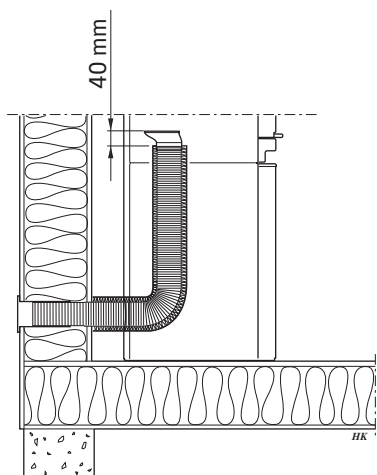

Прямая подача воздуха через внешнюю стену

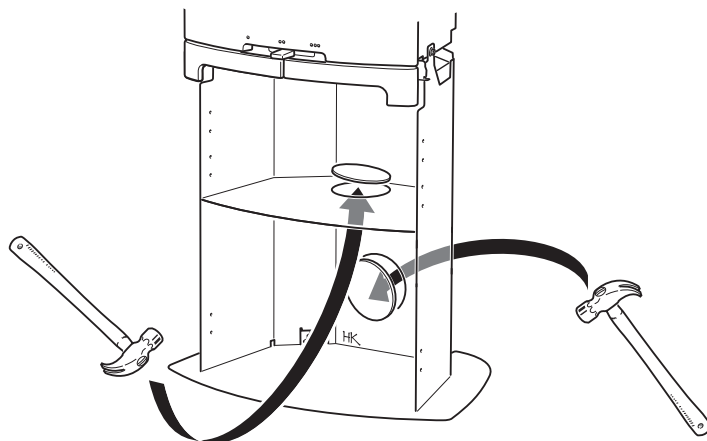

В задней и напольной панелях есть выбивки, которые необходимо удалить, чтобы установить воздуховод.



Оставьте зазор 40 мм между изоляцией от конденсата и нижней частью топки (см. рис.).

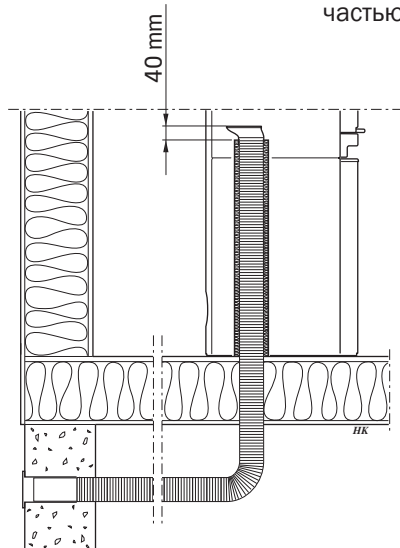

Прямая подача воздуха через пол и полостной фундамент.

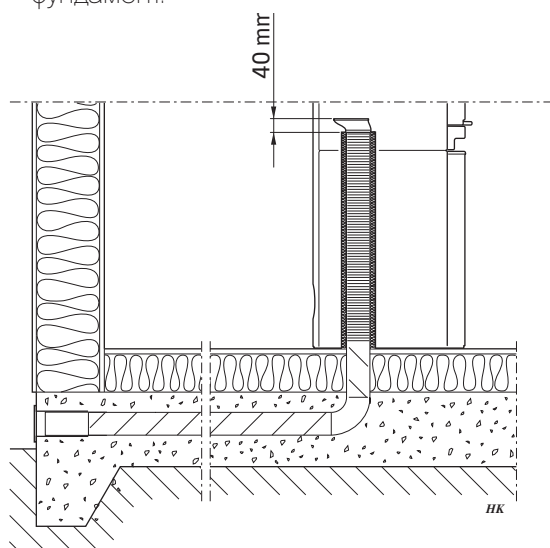

Прямая подача воздуха через пол и массивный фундамент

# Расстояния для установки

## С 790К

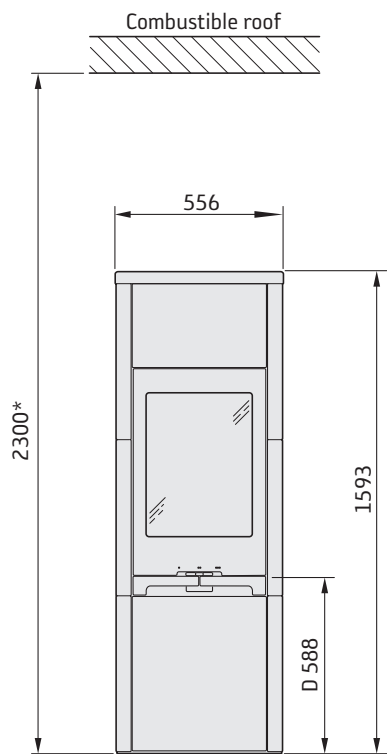

Combustible roof - крыша из горючих материалов;  
Combustible wall - стена из горючих материалов

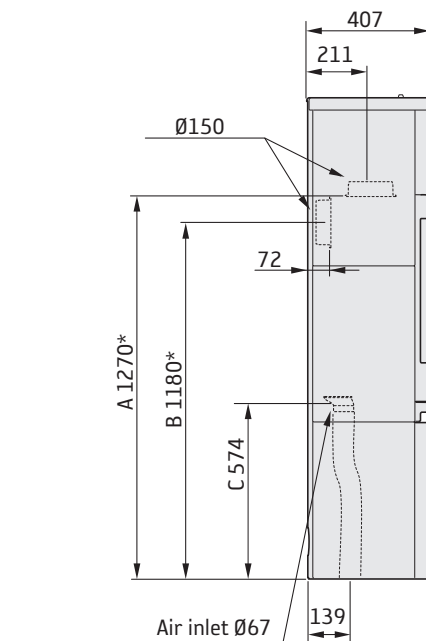

Расстояние от дверцы топки до горючих элементов интерьера должно быть не менее 1 м.

На рисунках указаны минимальные допустимые расстояния для установки камина С790К. При подключении к стальному дымоходу необходимо также соблюдать требования о безопасных расстояниях, указанные в инструкции к дымоходу. Минимальное безопасное расстояние между не изолированной трубой дымохода и горючими элементами здания должно быть не менее 300 мм.

- A = высота от пола до верхнего подключения к дымоходу
- B = высота от пола до центра отверстия для заднего подключения к дымоходу
- C = высота от пола до впуска воздуховода
- D = высота от пола до нижнего края дверцы топки

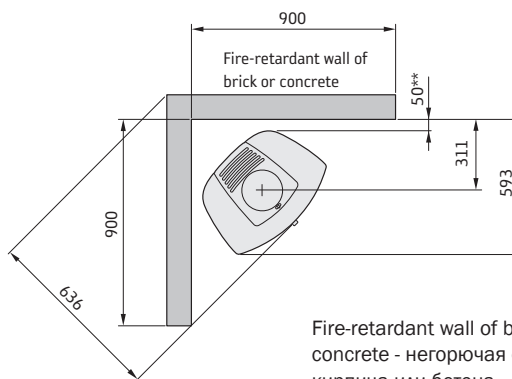
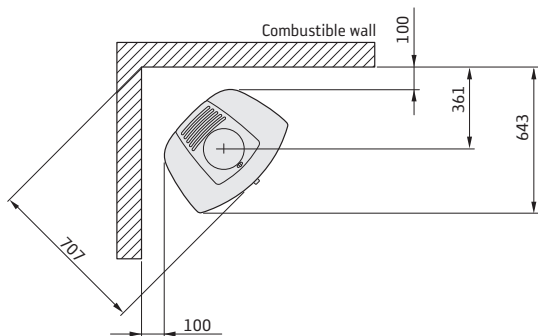

Fire-retardant wall of brick or concrete - негорючая стена из кирпича или бетона

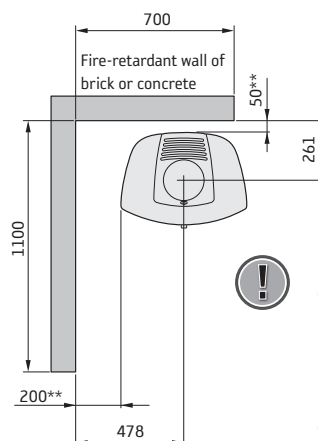
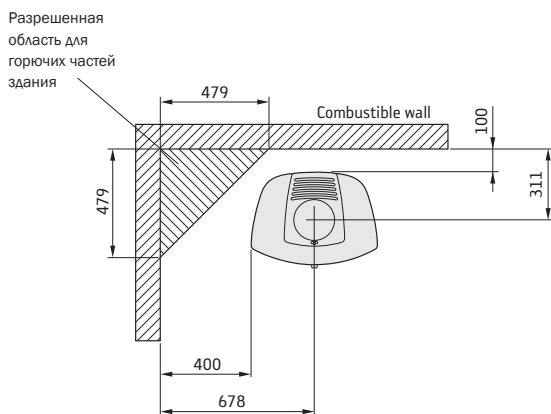

Стеклопанель для защиты пола (дополнительное оборудование) увеличивает высоту подключения к дымоходу на 10 мм.

\* При установке камина на панель для защиты пола все расстояния от пола увеличиваются на толщину панели (включая приставные панели).

\*\* Во избежание выцветания окрашенных стен из негорючих материалов рекомендуется при установке использовать безопасные расстояния для горючих материалов.

## Установка теплонакопительного блока

Если Вы не планируете оборудовать камин теплонакопительным блоком, можно перейти к стр. 11.

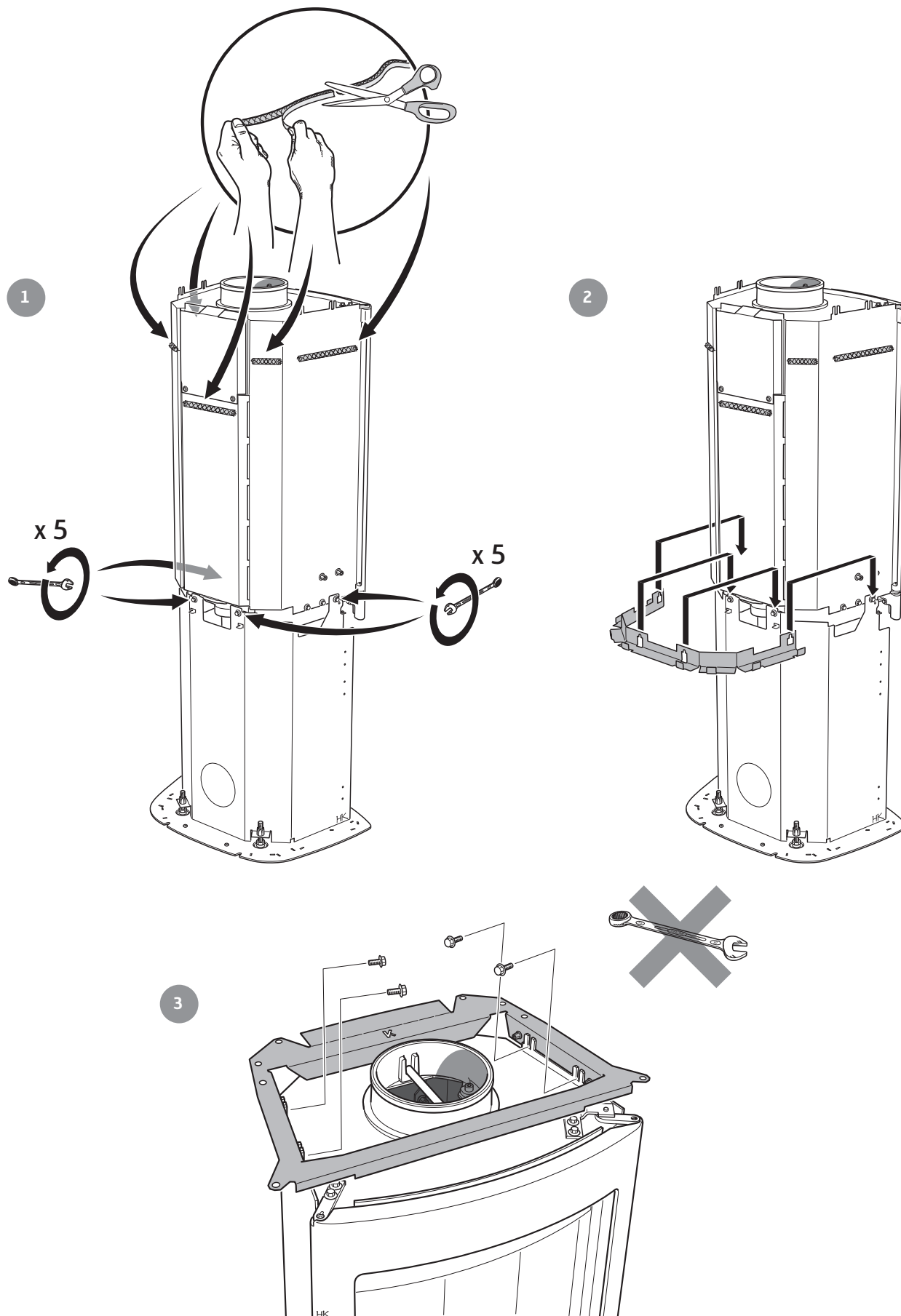



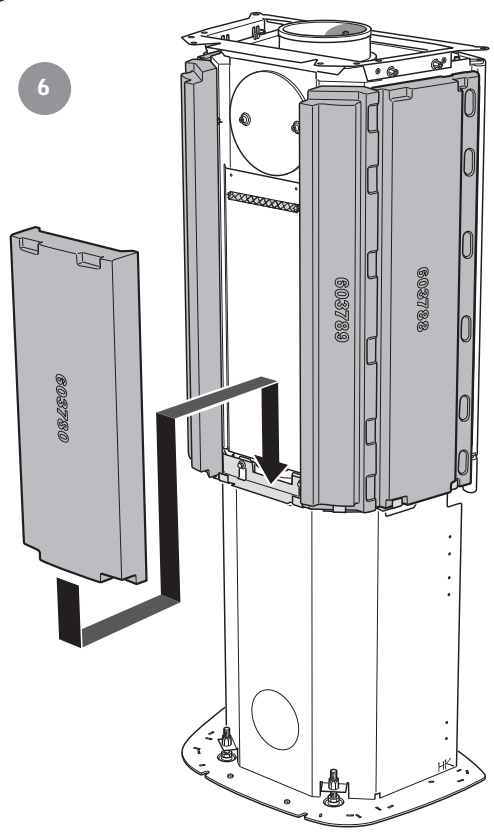
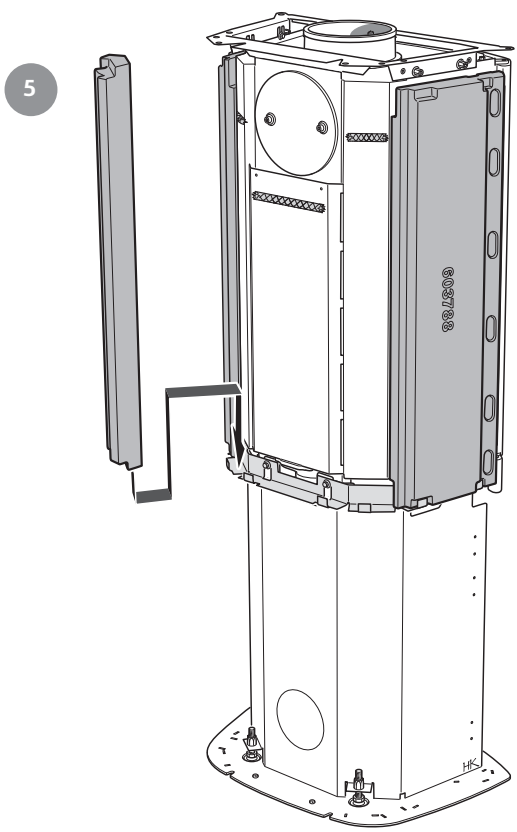
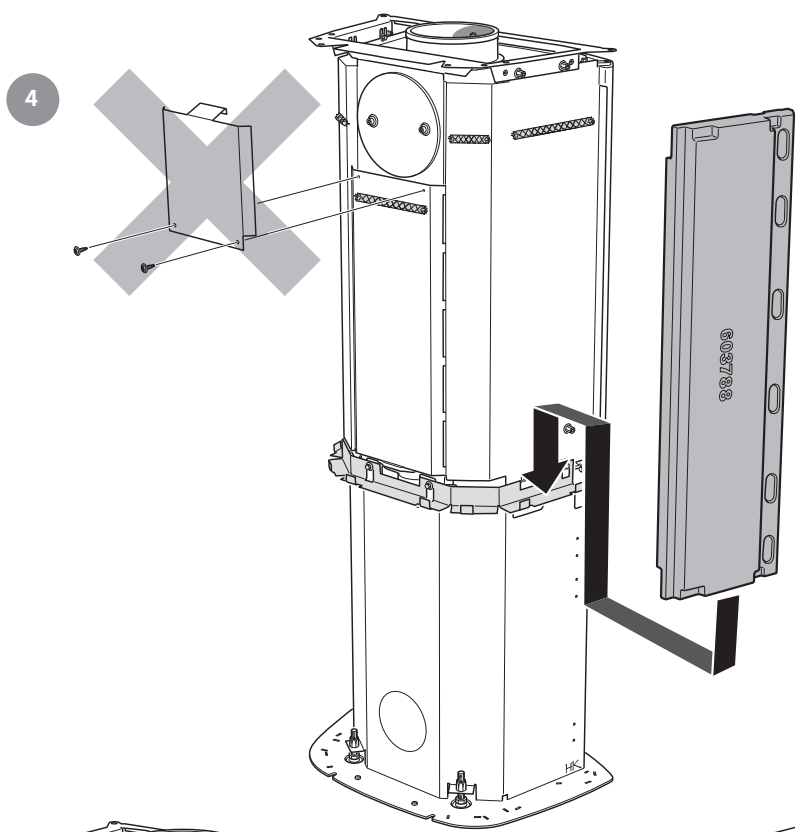
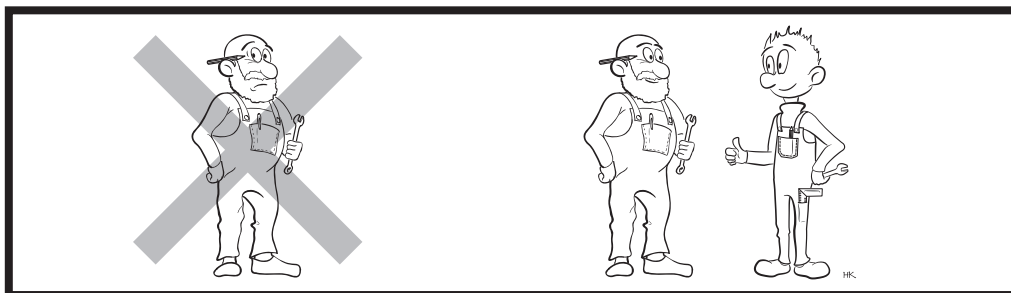

7

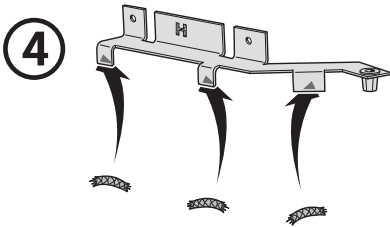
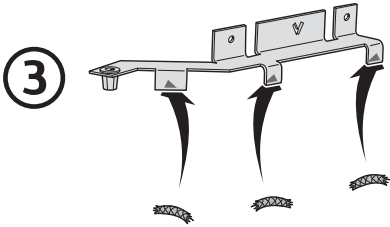
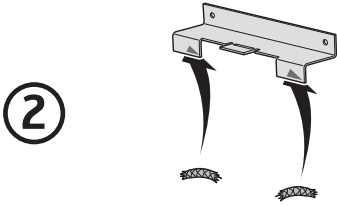
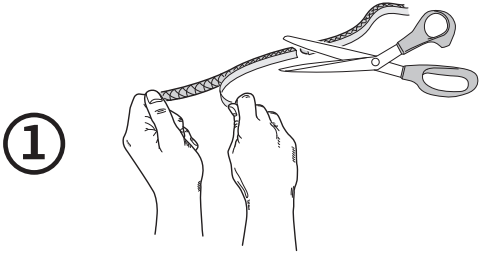

9

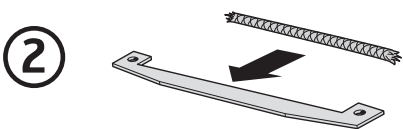
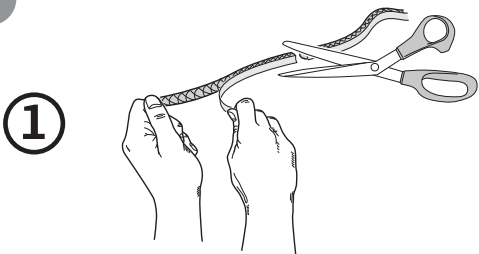

8

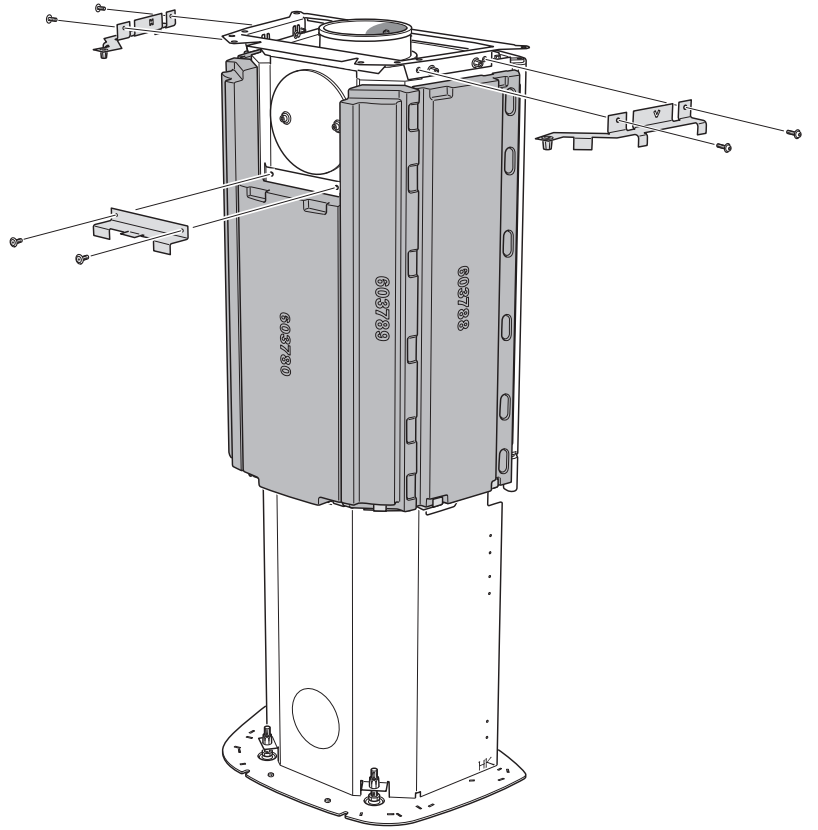

10

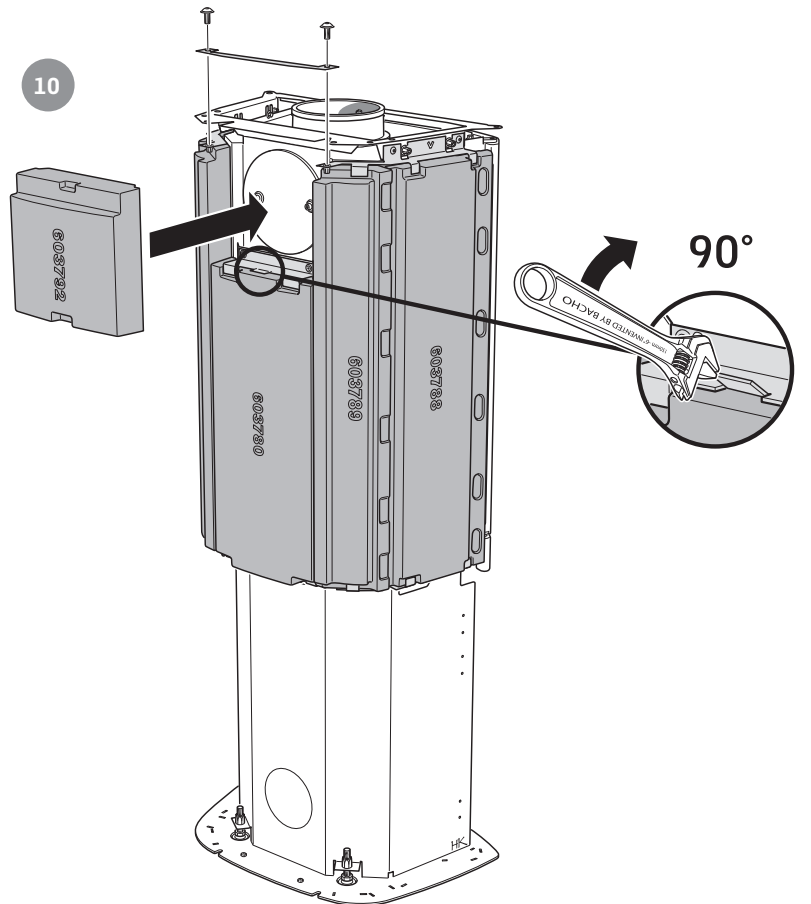

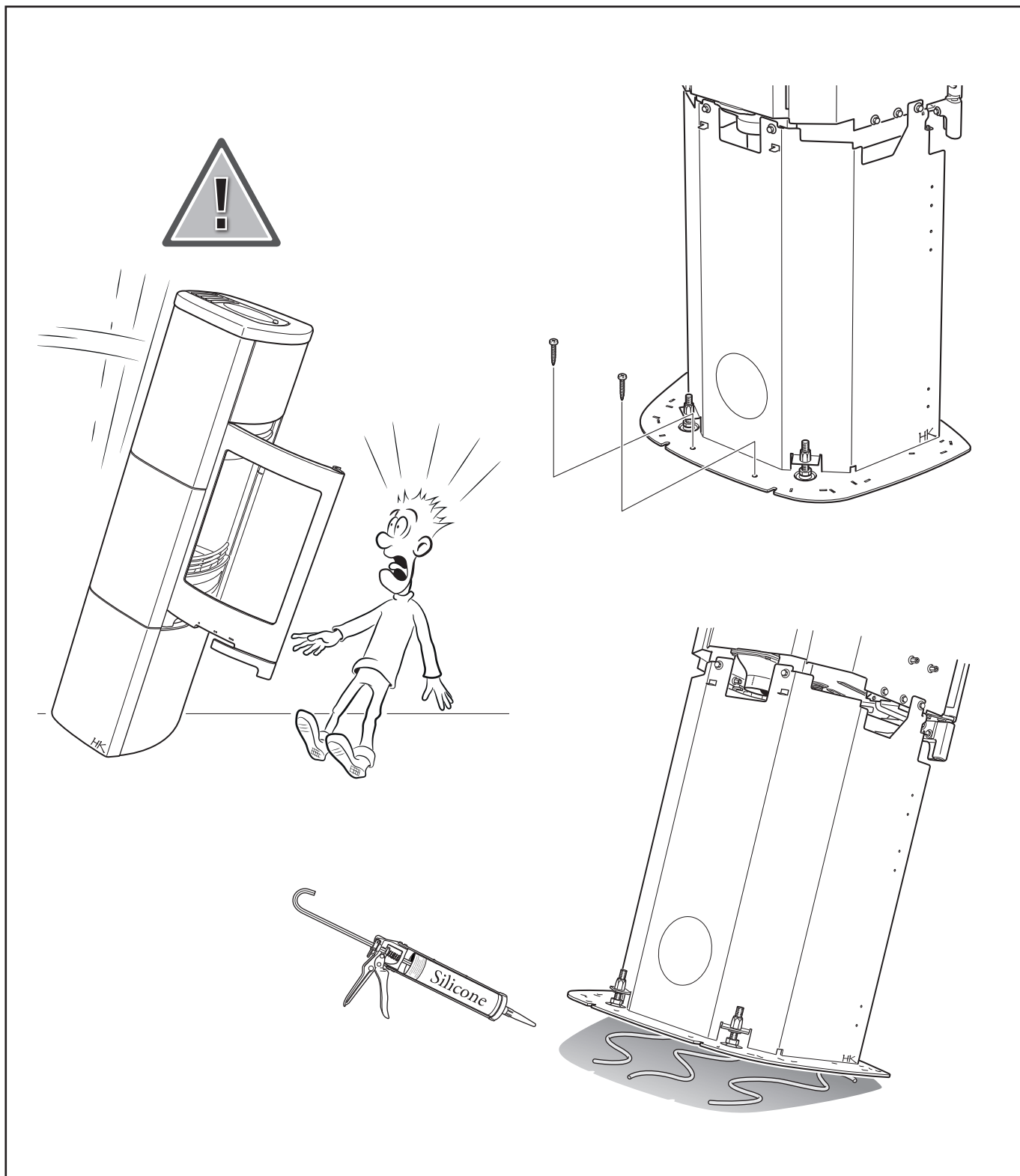

## Установка монтажных профилей

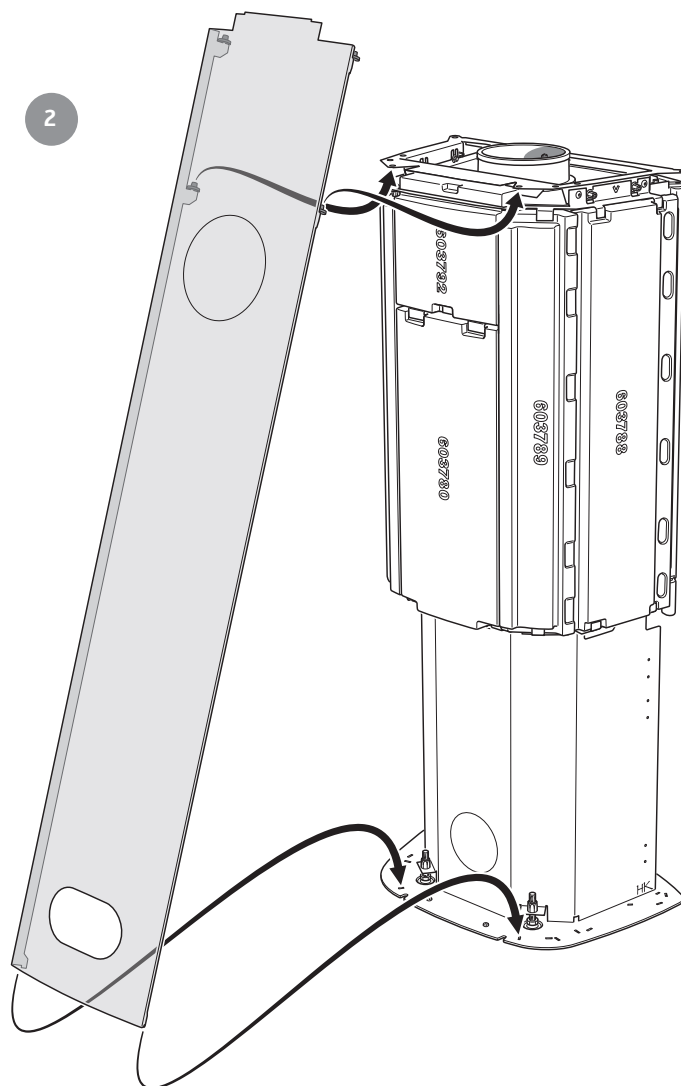
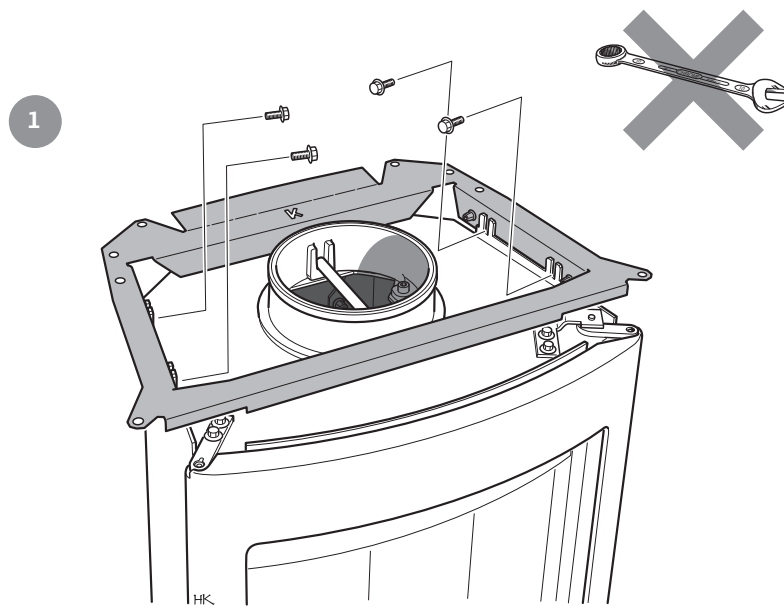

3

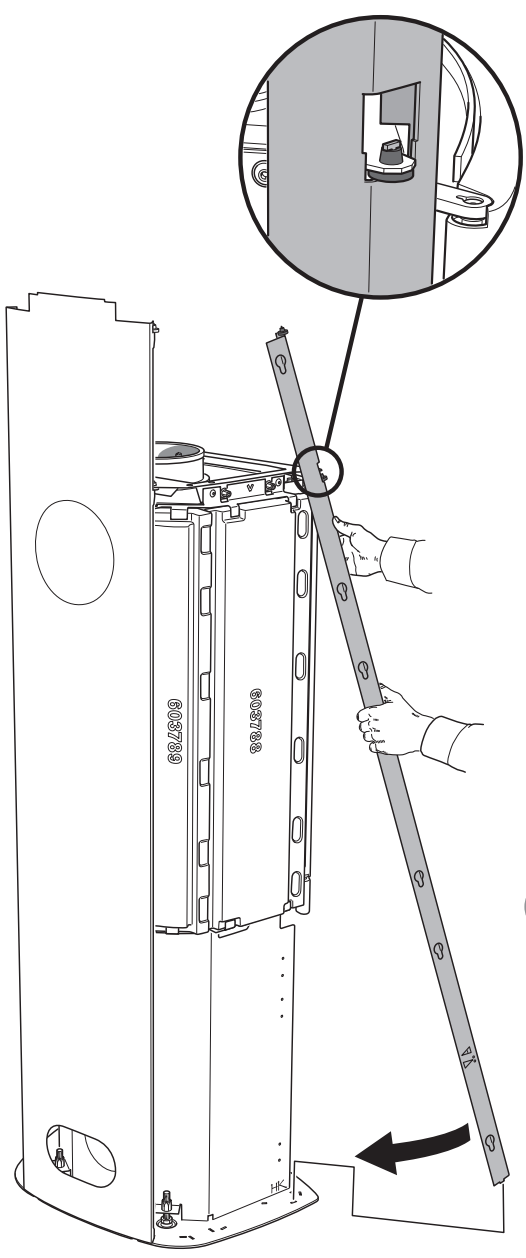

4

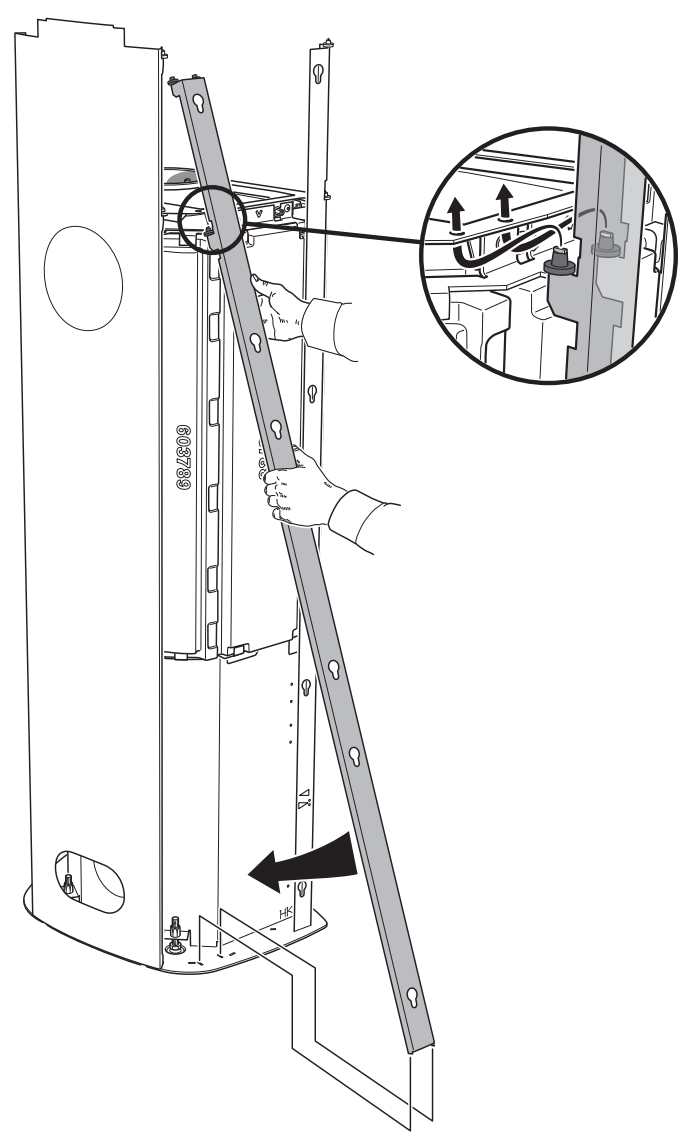

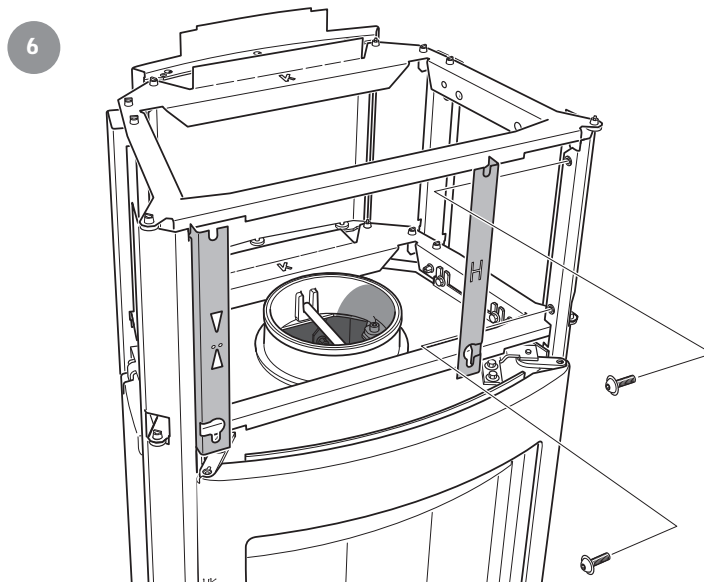
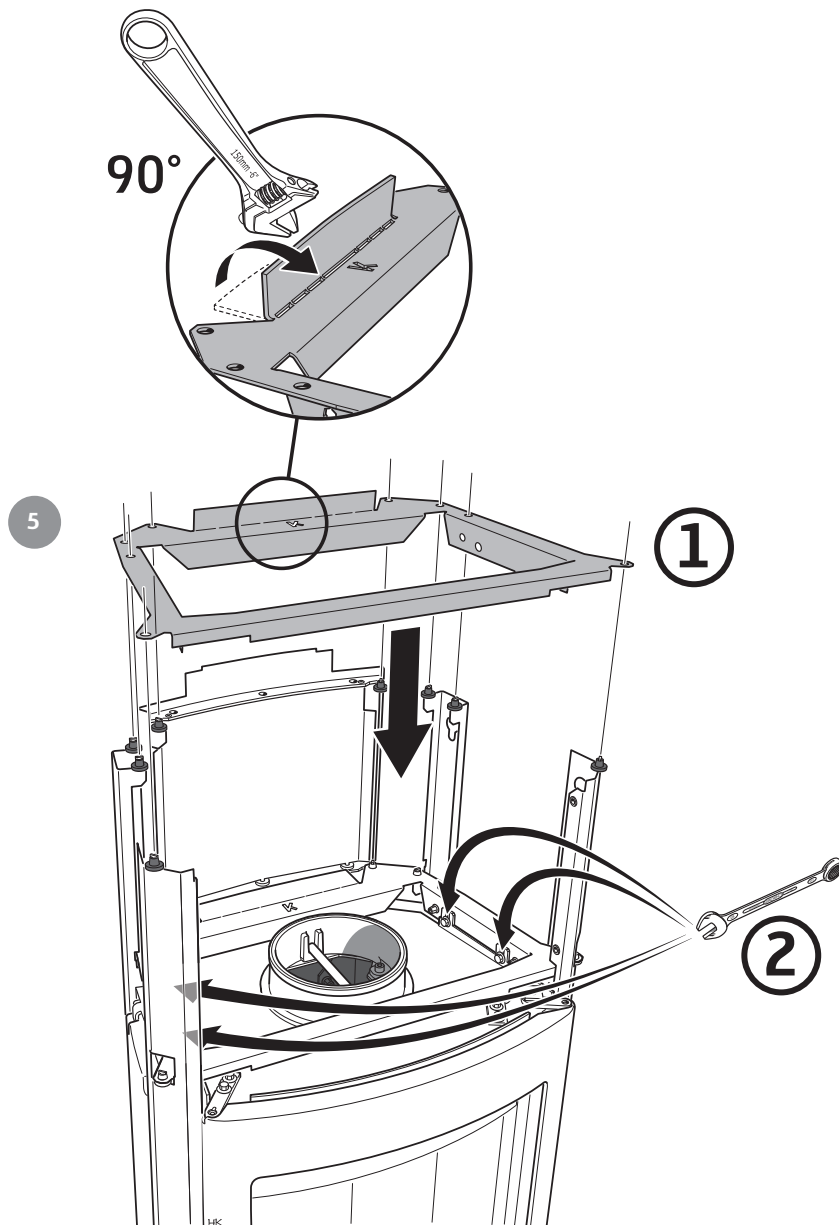

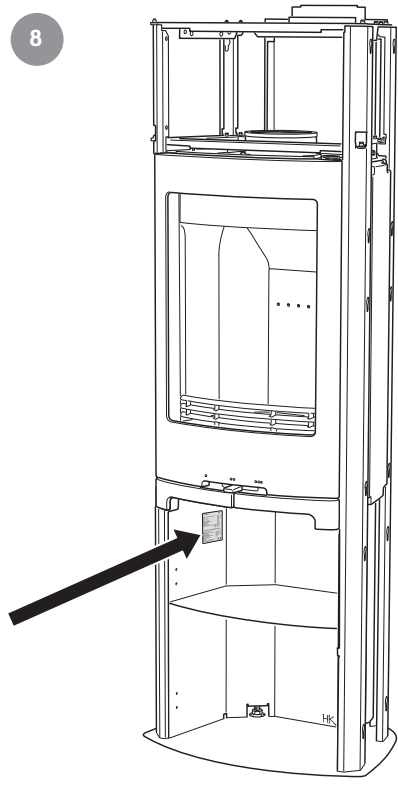
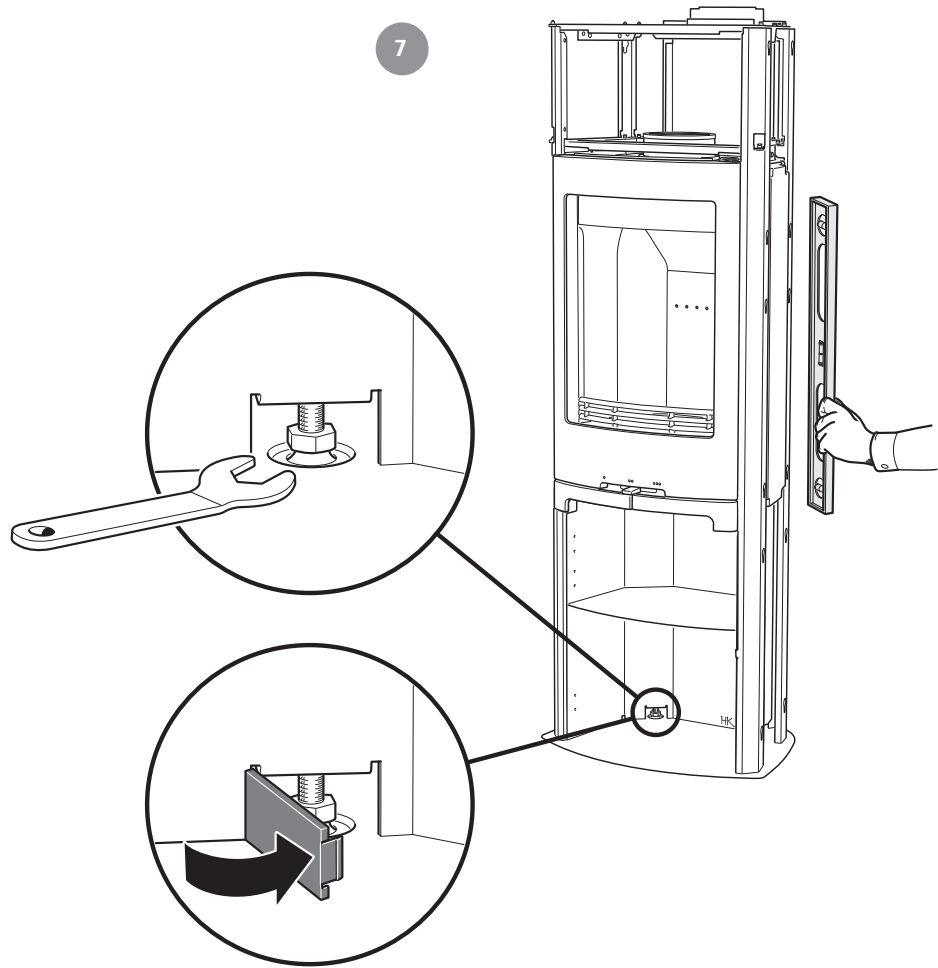

## Установка плитки

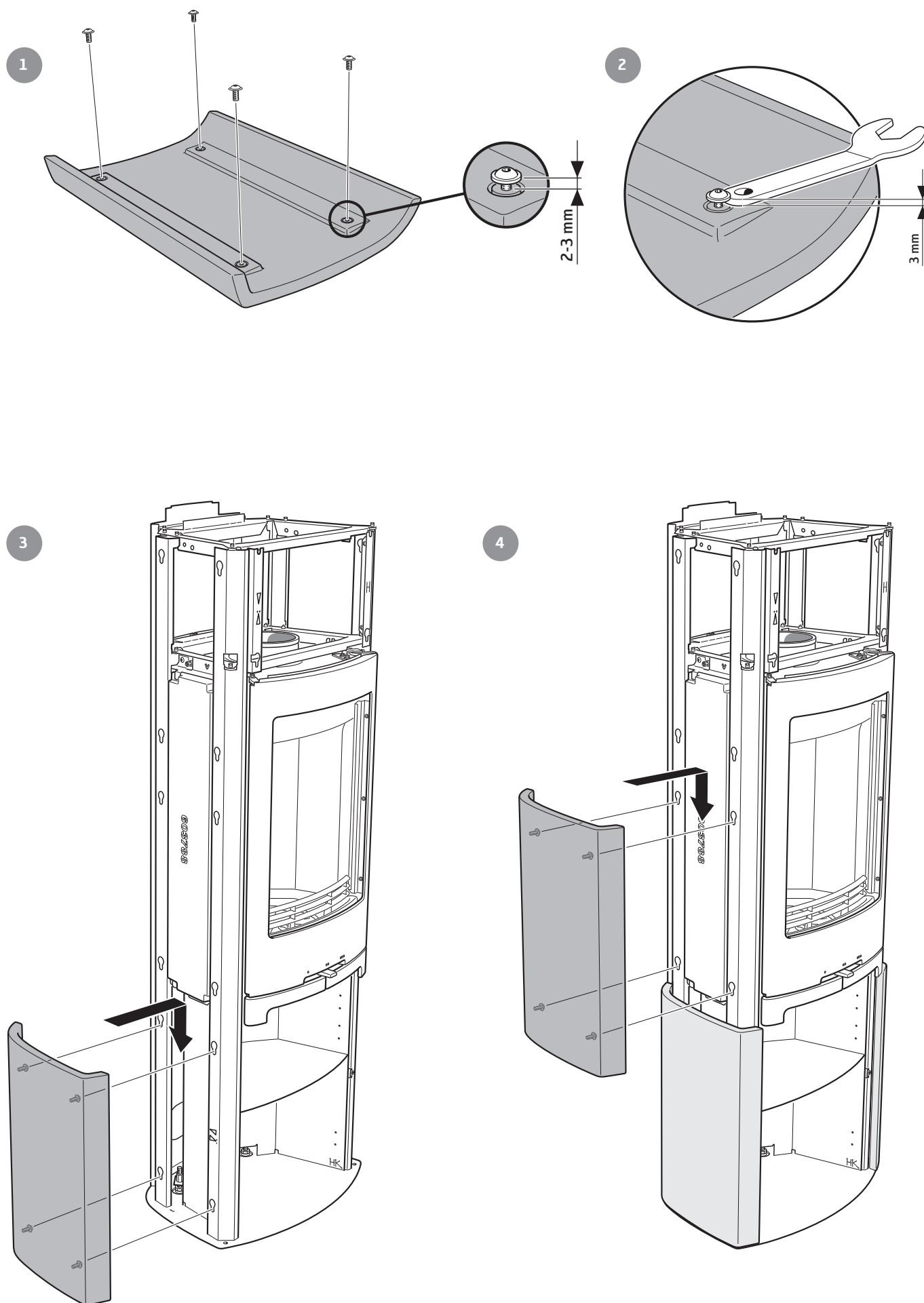



5

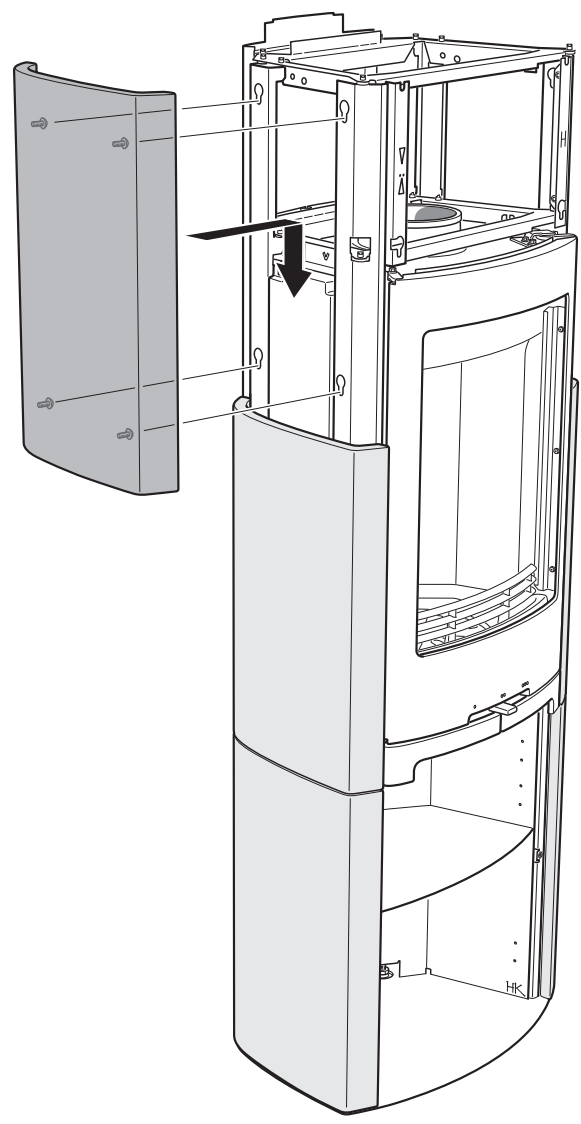

6

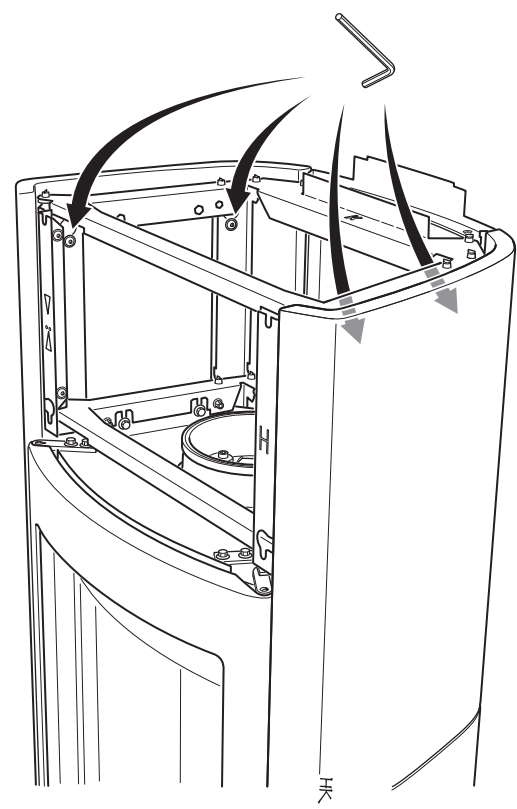

7

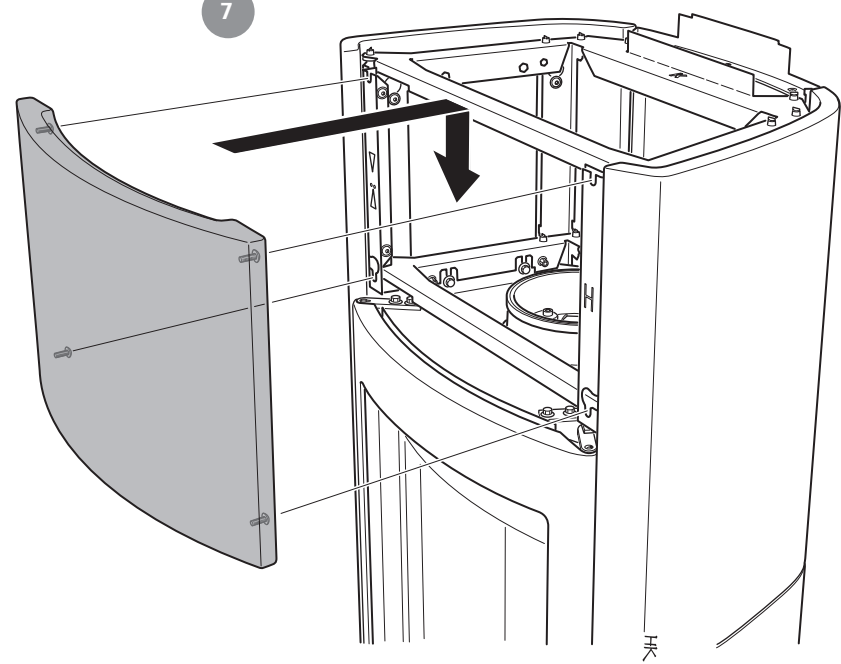

8

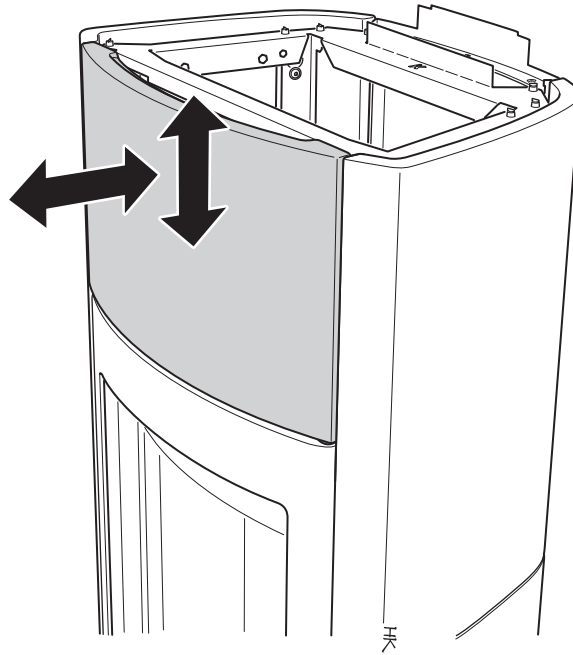

9

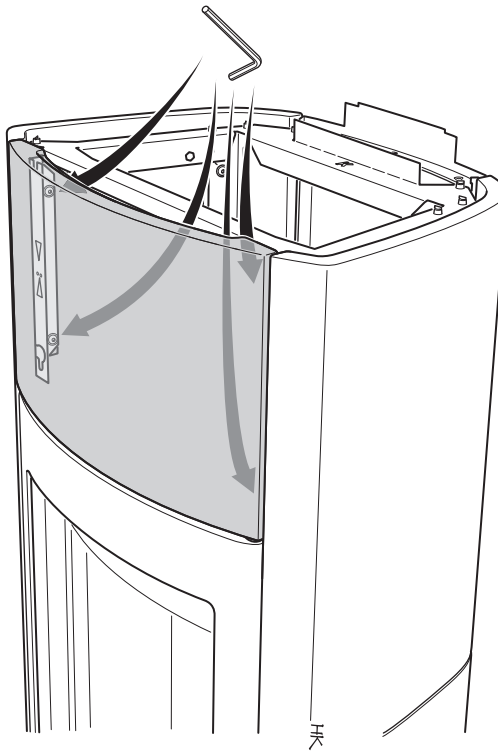

## Установка верхней части теплонакопительного блока

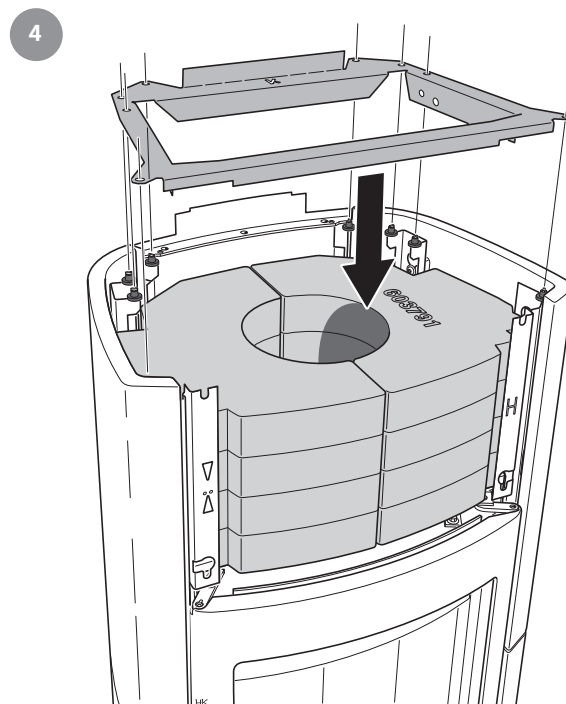
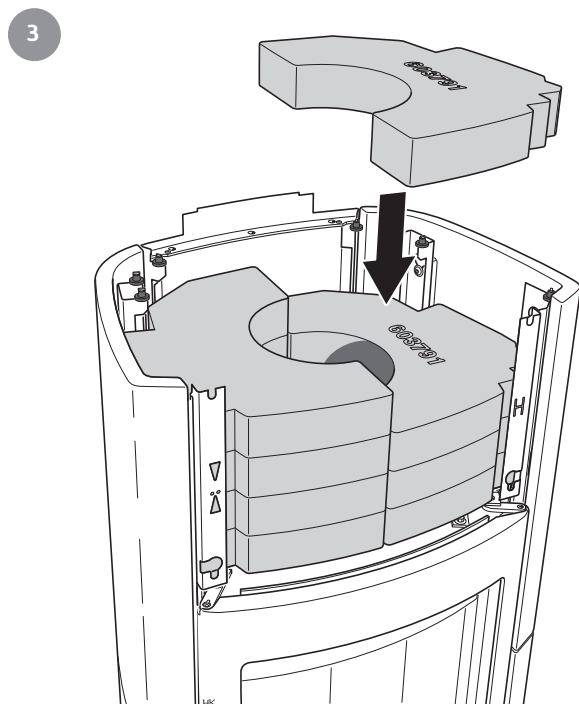
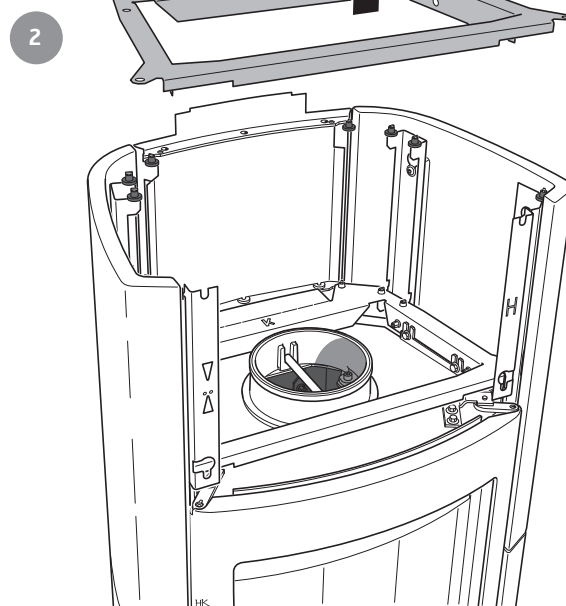
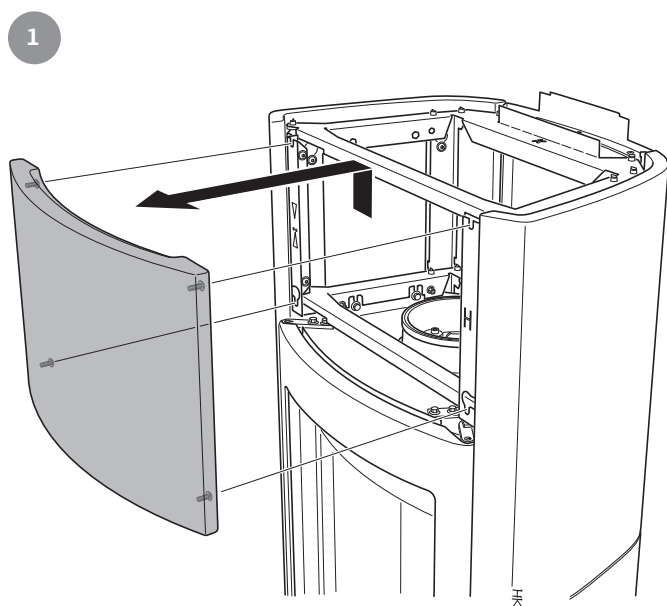

5

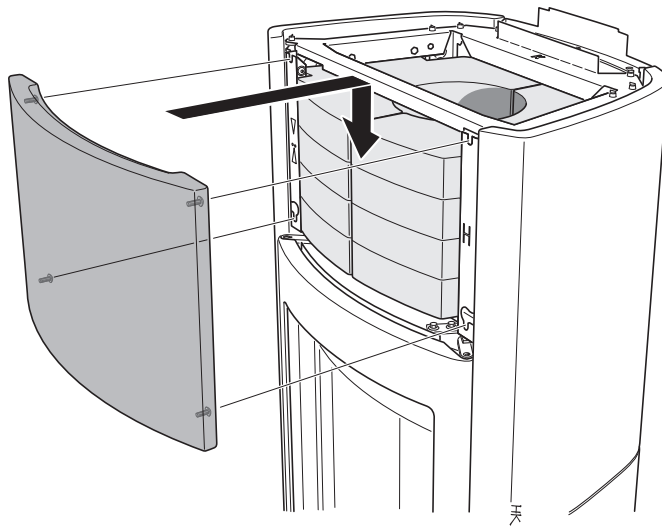

6

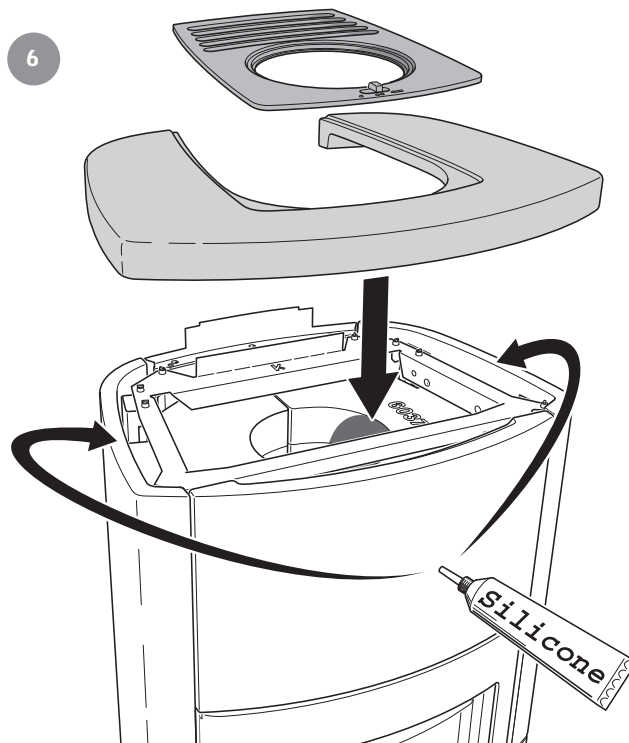

### Заключительная проверка правильности установки

Крайне важно, чтобы правильность установки камина была проверена сертифицированной компанией, отвечающей за чистку труб в вашем районе, до начала использования камина. Также настоятельно рекомендуем внимательно изучить инструкцию по эксплуатации камина до того, как разжечь его в первый раз.



## Удаление съемных частей

Как удалить теплоотражатель

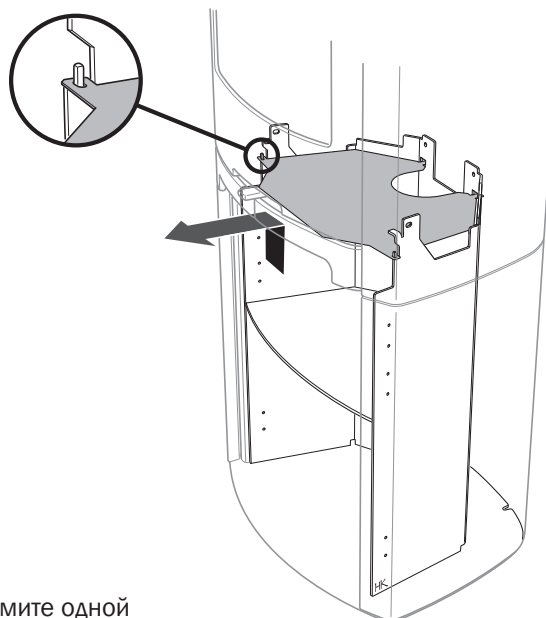

Как удалить футеровочные панели

Обращайтесь с вермикулитом осторожно! Приподнимите одной рукой дымовую полку, чтобы вынуть боковые панели. Во время чистки дымохода боковые панели удалять не нужно. Панели устанавливаются на место в обратном порядке.

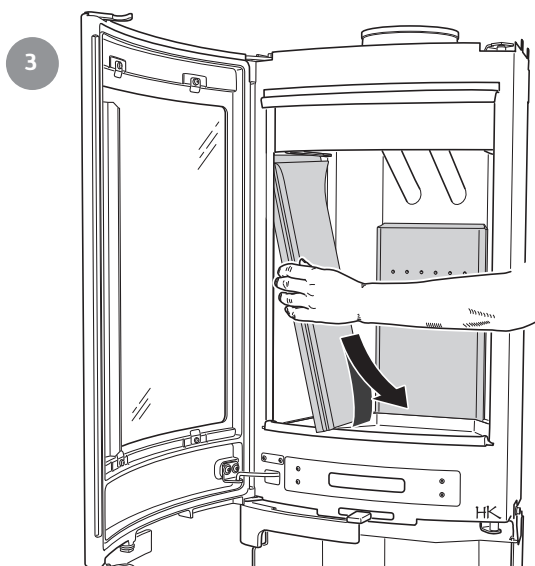
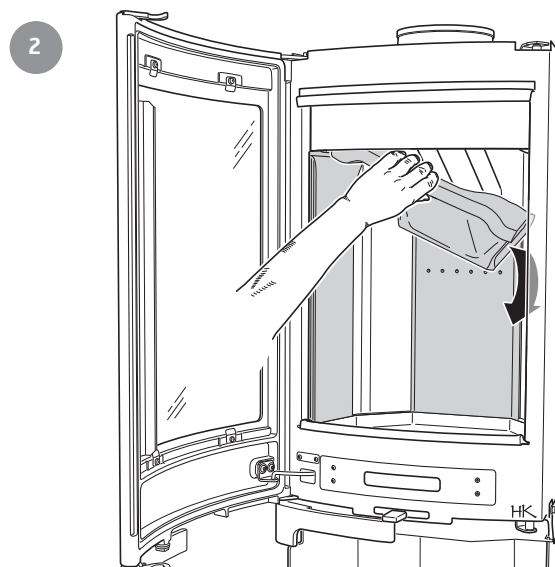
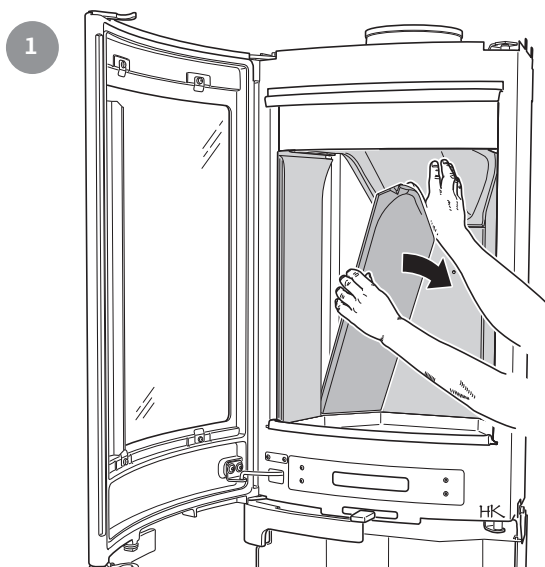

## Установка цокольной дверцы

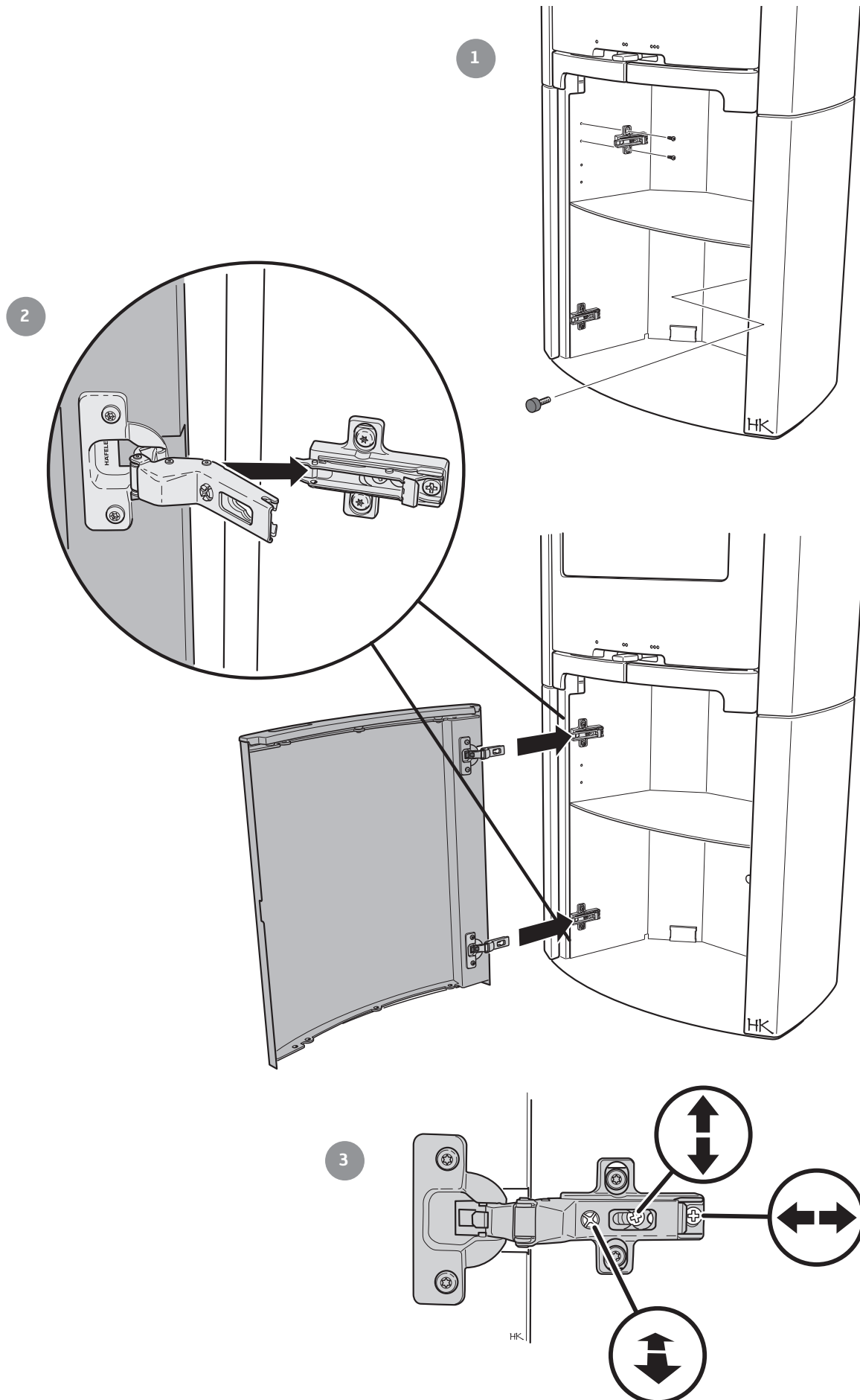



811166 IAV SE-EX C790K-6  
2012-11-27

# *Contura*

NIBE AB · Box 134 · SE-285 23 Markaryd · Sweden  
[www.contura.eu](http://www.contura.eu)

Contura оставляет за собой право изменять цвета, материалы, размеры и модели в любое время, без специального уведомления. Ваш дилер может обеспечить Вас соответствующей информацией. Каминь, показанные в брошюрах, могут быть оснащены дополнительным оборудованием, не входящим в стандартную комплектацию.